

## Zvláštní výstražné LED svítidlo

## LED (x) 52-ES6-GM (R65) LED (x) 52-ES6-GM-V (R65)

### Návod k použití a montáži

Vážený zákazníku,

děkujeme Vám za důvěru, kterou jste projevil zakoupením tohoto výrobku.

Před uvedením přístroje do provozu si velmi pozorně přečtěte návod k použití a montáži. Návod společně se záručním listem dobře uschovejte. V případě postoupení výrobku dalšímu uživateli předejte s výrobkem i tento návod.



Označení svítidla	Barva, typ uchycení, úroveň svítivosti	Číslo homologace
LED A 52-ES6-GM R65	oranžová barva, univerzální montáž, jedna úroveň svítivosti	Ⓔ 000170 XA1 (EHK-65), Ⓔ 10R-05 0754 (EMC)
LED B 52-ES6-GM R65	modrá barva, univerzální montáž, jedna úroveň svítivosti	Ⓔ 000171 XB1 (EHK-65), Ⓔ 10R-05 0754 (EMC)
LED R 52-ES6-GM	červená barva, univerzální montáž, jedna úroveň svítivosti	Ⓔ 10R-05 0754 (EMC)
LED A 52-ES6-GM-V R65	oranžová barva, univerzální montáž vertikálně, jedna úroveň svítivosti	Ⓔ 000174 XA1 (EHK-65), Ⓔ 10R-05 0754 (EMC)
LED B 52-ES6-GM-V R65	modrá barva, univerzální montáž vertikálně, jedna úroveň svítivosti	Ⓔ 000175 XB1 (EHK-65), Ⓔ 10R-05 0754 (EMC)
LED R 52-ES6-GM-V	červená barva, univerzální montáž vertikálně, jedna úroveň svítivosti	Ⓔ 10R-05 0754 (EMC)

Tabulka 1: Homologace

## 1. Účel použití zvláštních výstražných světelných zařízení

Zvláštní výstražná světelná zařízení patří do kategorie výrobků, na něž se přísně vztahují závazné předpisy a normy popisující technické provedení, způsob instalace, oprávnění, důvody a způsob jejich používání.

**Zvláštní výstražná svítidla, která nejsou homologována podle předpisu EHK 65, smí být použita pouze jako doplňková svítidla** k homologovanému zvláštnímu světelnému výstražnému zařízení a musí být schválena. Slouží k posílení směrového výstražného účinku hlavního výstražného systému u vozidla.

**Svítidla homologovaná podle předpisu EHK 65 smí být použita jako hlavní světelné výstražné zařízení** za podmínky dodržení počtu a rozmístění těchto svítidel v souladu s homologačním předpisem, podmínkami platnými pro vydání "Osvědčení" o homologaci a legislativními podmínkami pro schvalování vozidel pro provoz na veřejných komunikacích příslušné země.

Všechna svítidla musí být povinně homologována také pro elektromagnetickou kompatibilitu (EMC).

Použití tohoto nebo jakéhokoli výstražného zařízení nezaručuje, že všichni řidiči upozorují varovné signály a budou na ně reagovat. Uživatel tohoto zařízení nikdy nesmí považovat přednost v jízdě za absolutní. Je plně v jeho odpovědnosti se ujistit, že může bezpečně pokračovat do křižovatky, jet v protisměru a dostatečně reagovat při jízdě vysokou rychlostí.

Efektivita výstražného zařízení je velmi závislá na vhodné volbě místa, na které bude montováno. Před instalací a použitím je důležité si pozorně přečíst a dodržovat instrukce uvedené v tomto návodu. Obsluha vozidla by se měla denně přesvědčit, že veškeré funkce zařízení jsou správné a světlo vyzařované výstražným zařízením není blokováno částmi vozidla (podle typu a umístění, např. otevřeným kufrem, střešní nástavbou apod.), lidmi, vozidly nebo jinými překážkami.

### Upozornění

**Provozovatel vozidla vybaveného zvláštními výstražnými svítidly je povinen prokazatelně seznámit řidiče vozidla s podmínkami, za kterých smí nebo musí výstražné zařízení použít, a s tímto návodem. Výrobek smí být použit jedině k účelu, ke kterému je určen, v souladu s tímto návodem k obsluze a s obecně závaznými předpisy o používání zvláštních výstražných svítidel.**

### Upozornění - ochrana zraku

**Diodová výstražná svítidla jsou zdroji velmi intenzivních světelných záblesků. V zájmu ochrany zraku před poškozením je nepřipustné záblesky pozorovat z bezprostřední blízkosti.**

## 2. Obsah dodávky výrobku

Svítilno	1 ks
Šrouby pro upevnění držáku k tělu svítidla	6 ks
Univerzální držák (tvar obdélník)	2 ks
Univerzální držák (tvar „L“)	2 ks

Tabulka 2: Obsah dodávky výrobku

Montážní šrouby s maticí	4 ks
Návod k použití a montáži	1 ks
Seznam montážních středisek	1 ks
Záruční list	1 ks

## 3. Technické parametry

Napájecí napětí	12 / 24 V
Rozměry	viz obr. 1
Průměrný proudový odběr	0.57 A / 12 V, 0.29 A / 24 V (mění se dle zvoleného zábleskového módu)
Průměrný příkon	7 W (mění se dle zvoleného zábleskového módu)
Stupeň krytí	IP x8

Tabulka 3: Technické parametry

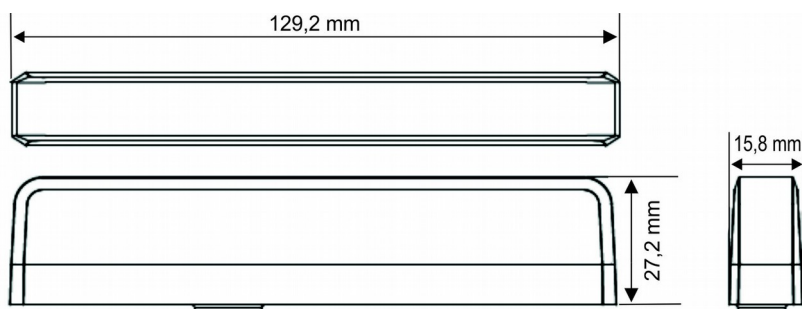

Obr. 1: Rozměry svítidla

## 4. Montáž svítidla

### 4.1 Uchycení na držáky ve tvaru obdélníku

1. Připevněte pomocí šroubu držák k tělu svítidla.
2. Vyberte vhodné místo pro montáž svítidla.
3. Označte a vyvrtejte v montážním povrchu otvory pro šrouby a přívod elektrického kabelu.
4. Svítidlo připevněte k montážnímu povrchu pomocí dvou šroubků a matic (jsou součástí dodávky).

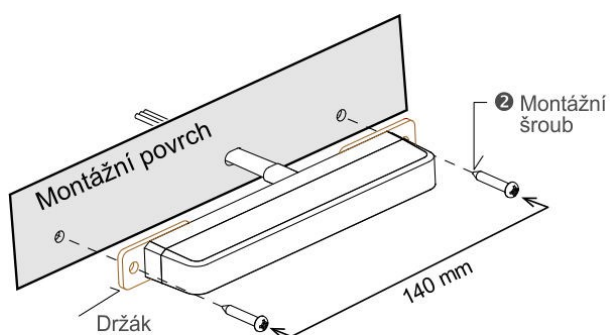

**NEBO**

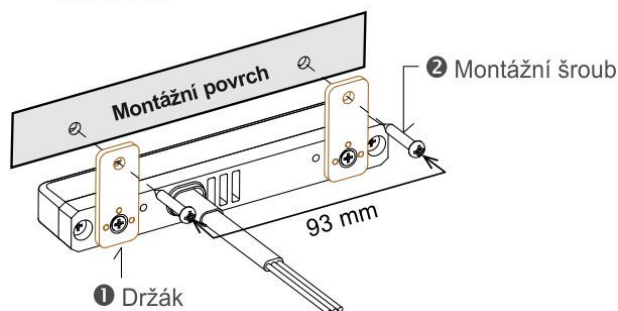

Obr. 2: Montáž svítidla na držáky ve tvaru obdélníku

## 4.2 Uchycení na držáky v „L“ tvaru

1. Připevněte pomocí šroubů držák k tělu svítidla.
2. Vyberte vhodné místo pro montáž svítidla.
3. Označte a vyvrtejte v montážním povrchu otvory pro šrouby.
4. Svítidlo připevněte k montážnímu povrchu pomocí dvou šroubků a matic (jsou součástí dodávky).

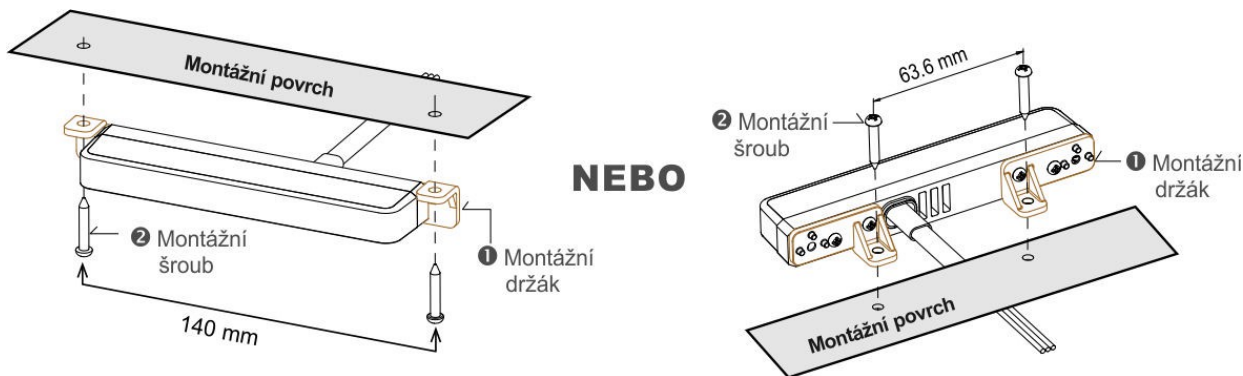

Obr. 3: Montáž svítidla s uchycením na držáky v "L" tvaru

## 5. Připojení k elektrické instalaci

Připojte k + 12 / 24 V ss přes pojistku 2 A ..... **ČERVENÁ**

Připojte spolehlivě na zem ..... **ČERNÁ**  
(tj. na kostru vozidla, mínus pól napájení)

Volba střídavého nebo současného režimu záblesků..... **ŽLUTÁ**

Výběr zábleskového módu, synchronizace (dle níže popsaného postupu).

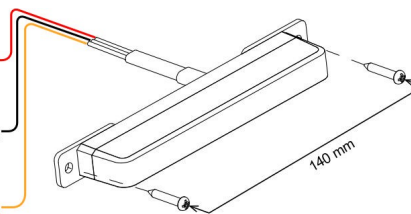

Obr. 5: Připojení k elektrické instalaci

Pro volbu současného nebo střídavého režimu záblesků:

1. Společně připojte červený a žlutý vodič ke zdroji + 12 / 24 V ss a poté černý vodič spolehlivě na zem. Svítidlo začne krátce blikat (jednoduchým nebo dvojitým zábleskem) = signalizuje zvolený režim.  
Jednozáblesk = skupina č. 1 Dvojjzáblesk = skupina č. 2
2. Odpojením žlutého vodiče a jeho krátkým dotykem na + 12 / 24 V ss změníte přiřazenou skupinu.
3. Pro nastavení střídavého záblesku více svítidel přiřadte svítidla do odpovídající skupiny, svítidla přiřazená do shodné skupiny blikají současně. Skupina svítidel č. 1 střídá skupinu č. 2.

### Synchronizace:

Pro synchronizaci spojte žluté vodiče všech svítidel společně. Všechna svítidla musí být nastavena na stejný zábleskový mód.

## 6. Zábleskové módy

1. Připojte červený vodič ke zdroji +12 / 24 V ss a černý vodič spolehlivě na zem, žlutý vodič zůstane nepřipojen. Svítidlo začne blikat v aktuálně zvoleném zábleskovém módu.
2. Jedním krátkým dotykem žlutého vodiče k +12 / 24 V ss změňte zábleskový mód na další v pořadí.
3. Tříkrát rychlým dotykem žlutého vodiče k +12 / 24 V ss resetujte módy.

**Upozornění:** Toto svítidlo nemusí být při dodávce nastaveno na mód 1, proto doporučujeme před výběrem módu svítidlo nejdříve vyresetovat.

**Tabulka zábleskových módů:**

1	Dvojjzáblesk (R65)	9	Pětizáblesk (split)	17	Pětizáblesk (SAE)
2	Jednoduchý záblesk (2 Hz)	10	Vícezáblesk (split)	18	Vícezáblesk
3	Trojzáblesk (2 Hz)	11	Ultra (split)	19	Ultra (SAE)
4	Čtyřzáblesk (2 Hz)	12	Jednoduchý-čtyřzáblesk (split)	20	Jednoduchý-čtyřzáblesk
5	Náhodný	13	Jednoduchý H/L (split)	21	Jednoduchý H/L
6	Jednoduchý záblesk (split)	14	Jednoduchý záblesk (SAE)	22	Stálý svit - polovina
7	Dvojjzáblesk (split)	15	Dvojjzáblesk (SAE)	23	Stálý svit - všechny
8	Čtyřzáblesk (split)	16	Čtyřzáblesk (SAE)		

Tabulka 4: Tabulka zábleskových módů

Po nastavení žádané funkce svítidla doporučujeme žlutý vodič zaizolovat.

## 8. Provozní podmínky

Svítlidlo pracuje za těchto podmínek:

Rozmezí pracovních teplot	- 25 °C až + 55 °C
Relativní vlhkost	≤ 90 %
Atmosféra bez škodlivých výparů	

## 9. Servis

Servis a opravy tohoto zařízení zajišťuje výrobce / dodavatel nebo jím pověřená organizace.

## 10. Doprava

Přeprava výrobku v přepravním obalu musí být provedena uzavřenými krytými dopravními prostředky, v jejichž přepravním prostoru je zaručeno prostředí bez škodlivých výparů s teplotou - 25 °C až + 55 °C a relativní vlhkostí do 75 %. Stohování při dopravě - povoleno max. 10 ks na sobě. Po dobu přepravy ručí za výrobek přepravce.

## 11. Skladování

Výrobek musí být skladován v přepravním obalu v prostředí s teplotou + 5 °C až + 30 °C a relativní vlhkostí do 75 %, bez chemických vlivů. Přepravní obal nesmí být při skladování ve styku se zemní vlhkostí a nesmí být vystaven sálavému teplu. Stohování při skladování - povoleno max. 10 ks na sobě. V případě nedodržení skladovacích podmínek odmítá výrobce / dodavatel jakékoliv reklamace z titulu záruky.

## 12. Záruka

Výrobce / dodavatel zaručuje technické vlastnosti výrobku podle platných technických podmínek a uznává reklamace dle příslušných právních norem po dobu uvedenou v záručním listě.

## 13. Ochrana životního prostředí



**Obaly** výrobků jsou vyrobeny výhradně z recyklovatelných materiálů, které by při nesprávném uložení mohly poškodovat životní prostředí. Po vybalení a instalaci výrobku všechny obalové prostředky podle charakteru materiálu (papír, plast, kov, dřevo) odevzdejte do tříděného odpadu na sběrných místech ve vaší obci.

**Výrobky** jsou po ukončení technické životnosti (dožilé výrobky) považovány ve smyslu zákona o odpadech za elektroodpad, který nesmí být odstraňován spolu se směsným komunálním odpadem. Musí být odkládán na místech odděleného sběru, která jsou určena k tomu, aby se zařízení dostalo až k ekologickému zpracování.

Spotřebitel se o sběrném místě dozví na obecním úřadu, u posledního prodejce a na webových stránkách [www.retela.cz](http://www.retela.cz). Výrobní značka ani místo nákupu neovlivňuje jeho odevzdání k recyklaci na místa zpětného odběru. Výrobce / dodavatel je zapojen do kolektivního systému pro nakládání s elektroodpadem RETELA, s.r.o.

Jsou-li výrobky instalovány do vozidel, stávají se součástí finálního provedení specializovaného automobilu, jehož ekologická likvidace může být upřesněna jeho dodavatelem.

Dodržením postupu pro oddělený sběr vysloužilého elektrozařízení zajistíte možnost recyklace použitých materiálů a přispějete k ochraně životního prostředí.

### HOLOMÝ s.r.o.

Hemy 829, Krásno nad Bečvou  
757 01 Valašské Meziříčí  
Česká republika

tel: +420 571 685 970  
+420 571 685 971  
fax: +420 571 685 979

e-mail: [sales@holomy.cz](mailto:sales@holomy.cz)  
[www.holomy.cz](http://www.holomy.cz)

Certifikát ISO 9001